

H-066

PARKING SENSOR SYSTEM

Handbuch



ISO/TS 16949:2002 FM 505383
ISO 9001:2000 FM 78496

INSTALLATIONSDIAGRAMM

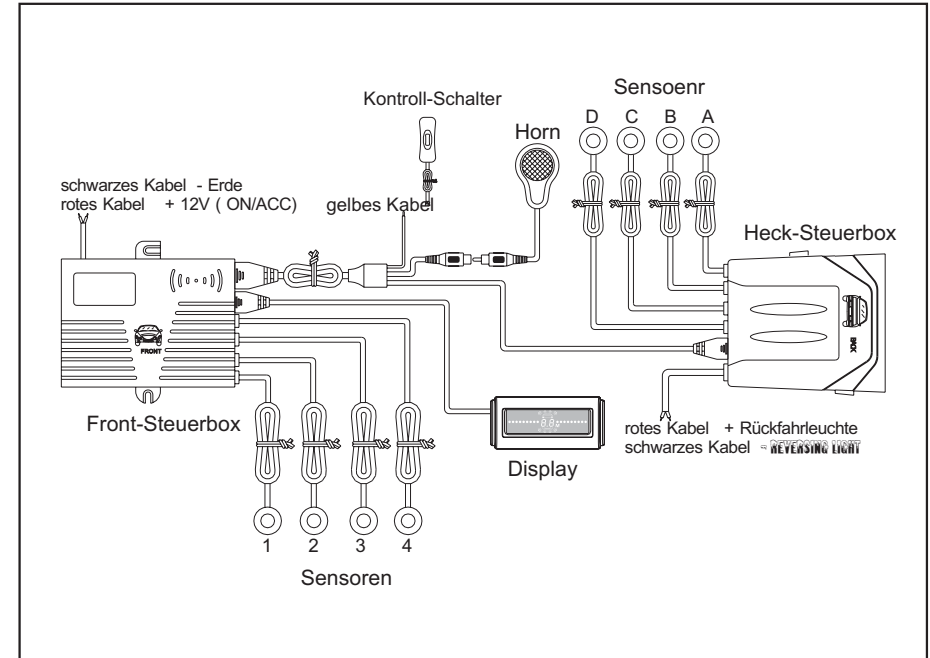
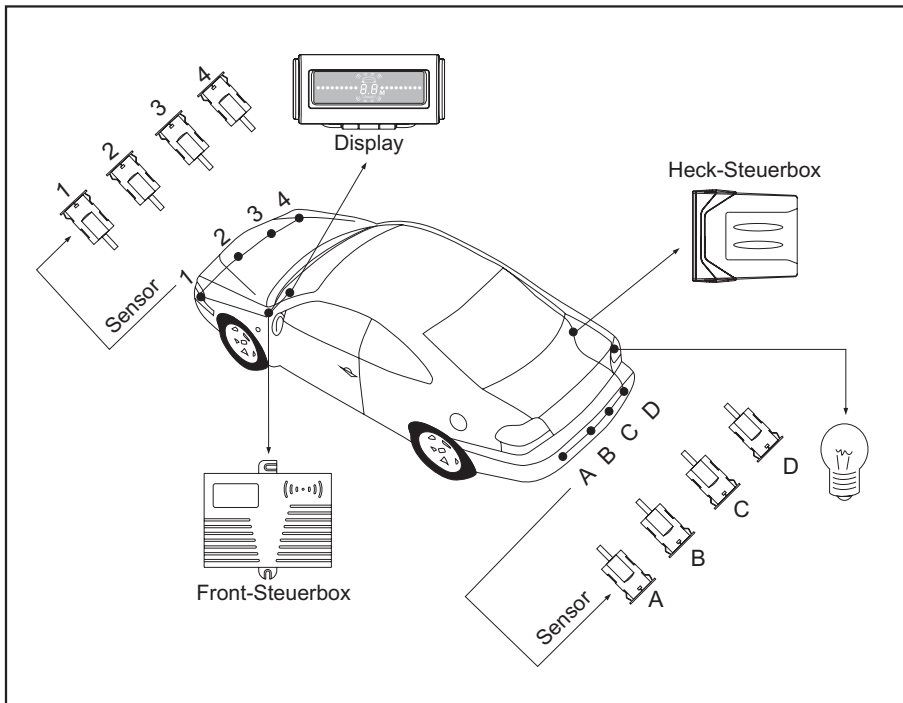

LCD-DIGITAL-DISPLAY

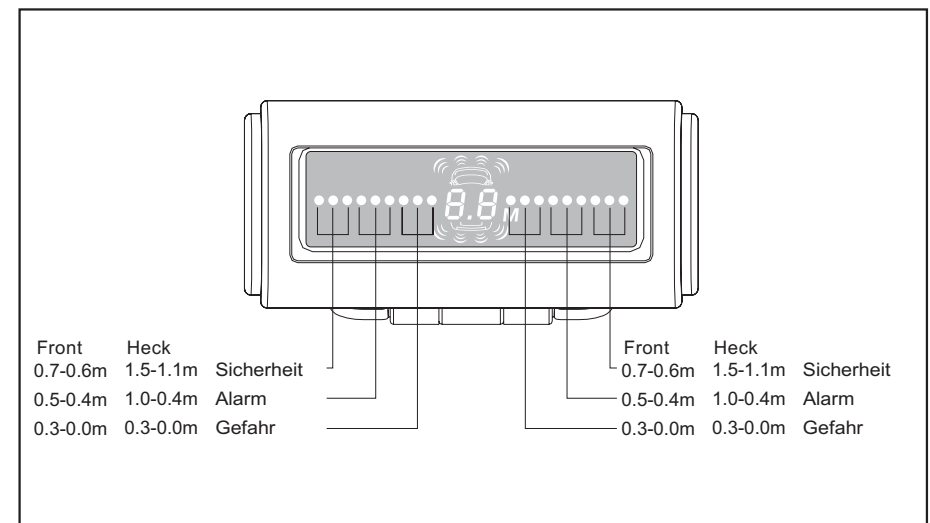

Arbeitsbedingungen

- 1) Beim Rückwärtsfahren arbeiten alle Sensoren. Die Entfernung vom nächsten Objekt zur Stoßstange wird im Display angezeigt und akustisch über das Horn ausgegeben.
- 2) Beim Vorwärtsfahren arbeiten ausschließlich die Front-Sensoren.
Die Fron-Sensoren arbeiten auf drei unterschiedliche Weisen:

A. Steuerung nach Einschalten (Kontroll-Schalter):

Nach Einschalten werden die Front-Sensoren aktiviert.

B. Steuerung beim Bremsen:

Beim Bremsen werden die Front-Sensoren aktiviert. Nach Lösen der Bremsen bleiben die Sensoren für weitere 30 Sekunden aktiv.

C. Steuerung nach Einschalten und Bremsen:

Nach Einschalten werden die Sensoren analog zu B. aktiviert.

ERKENNUNGSBEREICH

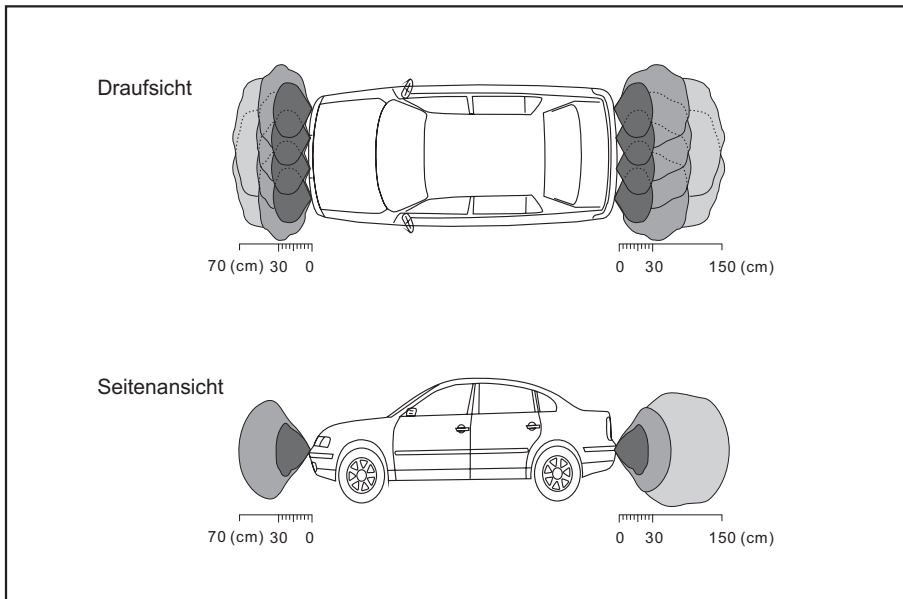

ANZEIGE-STATUS

(Front-Detektion)

Sicherheitsbereich 60-70cm

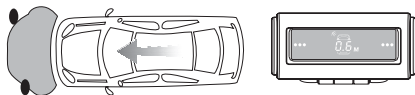

Alarmbereich 40-50cm

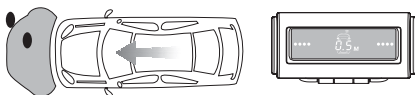

Gefahrenbereich 0-30cm

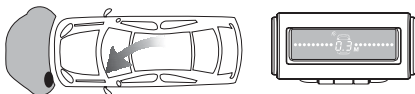

(Heck-Detektion)

Sicherheitsbereich 110-150cm

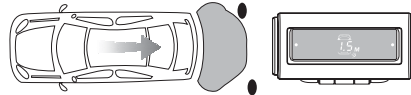

Alarmbereich 40-100cm

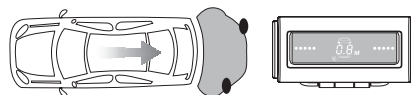

Gefahrenbereich 0-30cm

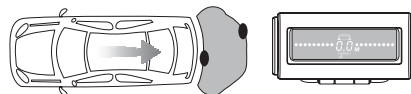

INSTALLATION DER SENSOREN

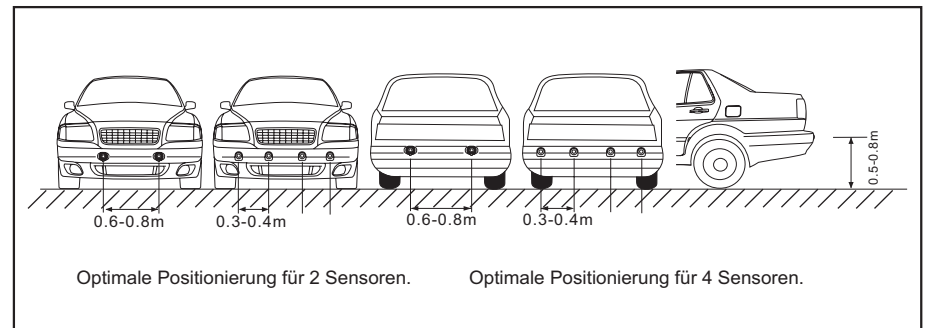
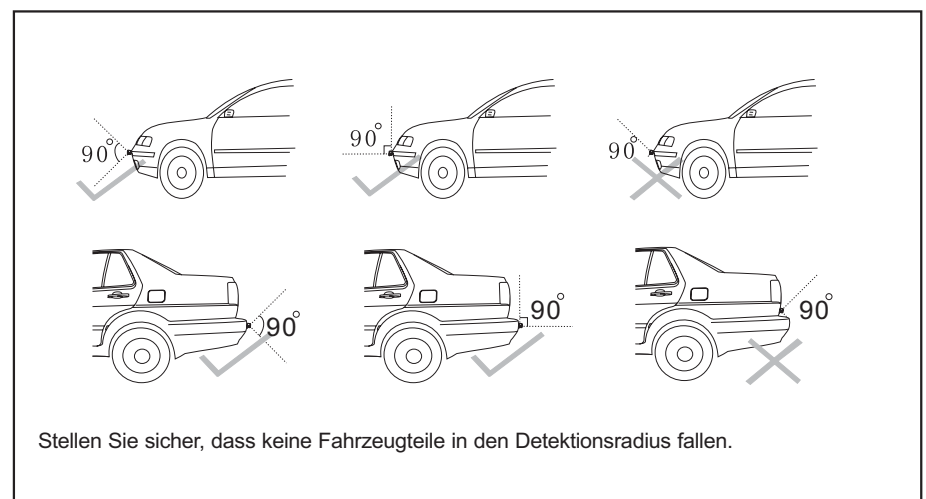

Die Ausrichtung der Sensoren:

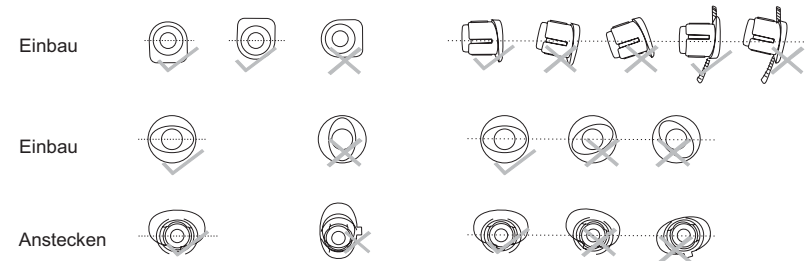

Die Ausrichtung der Sensoren:

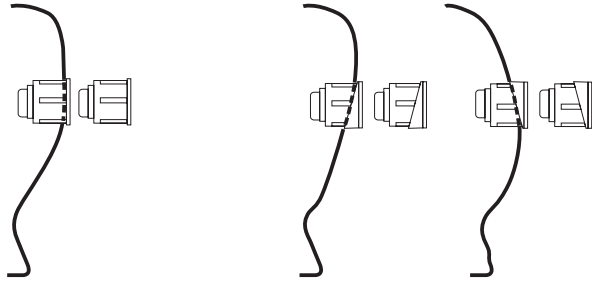

Vertikale Ausrichtung zum Boden.

Die Neigung zum Boden beachten.



Anstecken unterschiedlicher Sensoren.

Niedrige Hindernisse

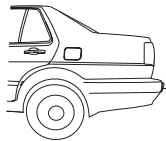

Schwer erkennbare Hindernisse.

Runde Hindernisse

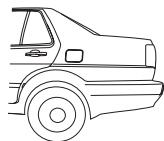

Bewegliche Hindernisse,
wie z.B. Sträucher

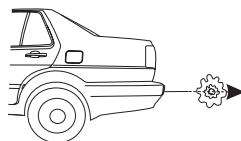

WERKZEUG ZUM EINBAU

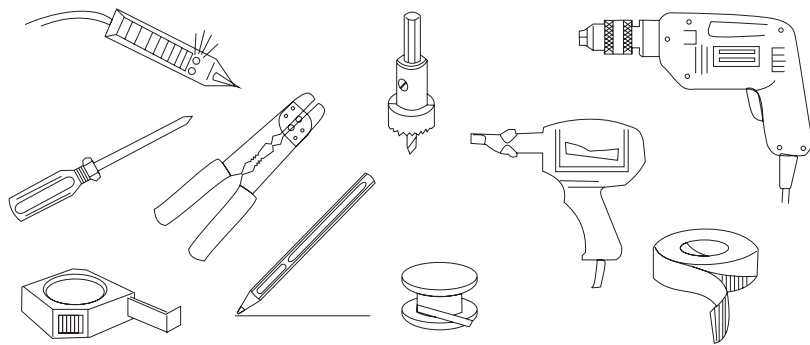

1. Empfohlene Positionen der Sensoren

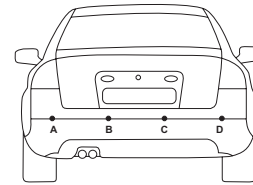

A. 4 gebohrte Löcher (A,B,C,D)
auf einer Linie.

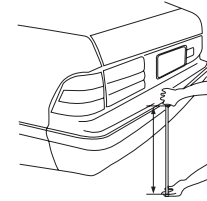

B. 0,5-0,8 m vertikal über dem
Boden (0,55 m wird empfohlen).

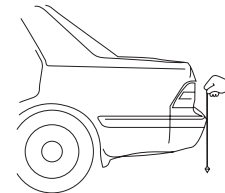

C. Vertikaler Einbau auf einer
sauberen Oberfläche.

2. Bestimmen der Bohrlöcher A & D

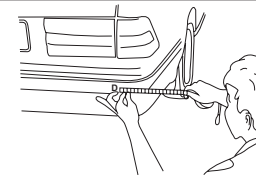

A. Markieren Sie die Bohrlöcher
für die beiden äußeren
Sensoren A & D.

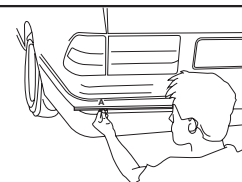

B. Der Abstand zur Ecke sollte
zwischen 8 und 13 cm liegen.
Die Empfehlung liegt bei 11 cm
(20 cm zum nächsten Sensor).

3. Festlegen der Bohrlöcher B & C



A. Messen Sie den Abstand zwischen den Sensoren A & D und berechnen Sie gleichen Abstände zur Markierung B & C.

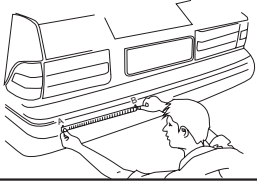

B. Markieren Sie die Bohrlöcher für die Sensoren B & C.

4. Bohren

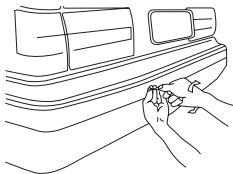

A. Bohren Sie zunächst ein kleines Loch zum Markieren.

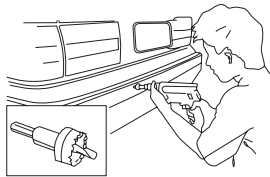

B. Bohren Sie nun das Loch mit dem beiliegenden Bohrer.

5. Einbau der Sensoren

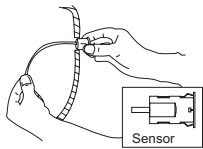

A.. Setzen und befestigen Sie die Sensoren in den Löchern analog zur Abbildung.

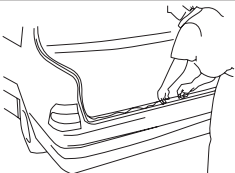

B. Verlegen Sie die Kabel in Ihrem PKW.

6. Hinweise

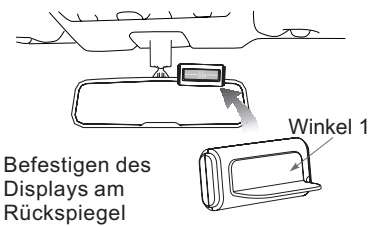

Befestigen des Displays am Rückspiegel



Das Display ist individuell justierbar



Befestigen des Displays auf dem Amaturenbrett



Das Display sollte gut sichtbar positioniert werden

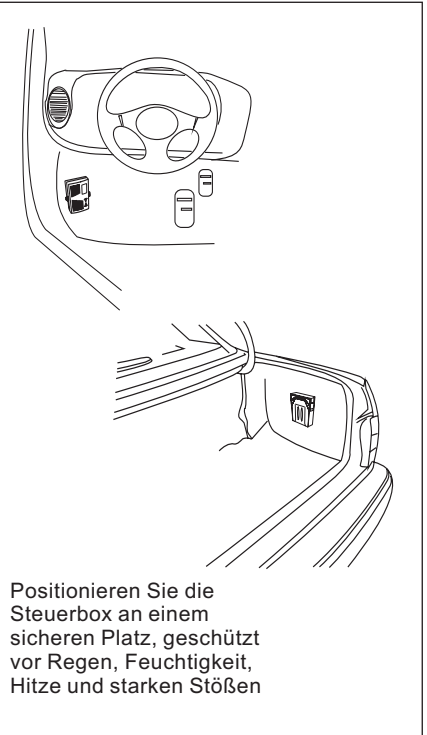

Positionieren Sie die Steuerbox an einem sicheren Platz, geschützt vor Regen, Feuchtigkeit, Hitze und starken Stößen

7. Detektion der Sensoren

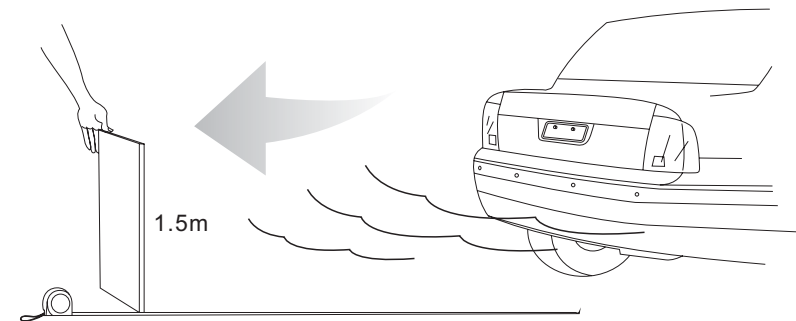

1.5m

H-066

PARKING SENSOR

H-066 Parking Sensor System besteht aus 8 Ultraschallsensoren, 2 digitalen Kontroll-Boxen, einem Horn und einem LCD-Display. Je 4 Front- und Hecksensoren berechnen die Distanz zwischen Ihrem PKW und einem Hindernis.

Die Distanz wird im LCD-Display angezeigt und über ein entsprechendes akustisches Signal ausgegeben. Die Anzeige sowie das Signal passen sich gemäß der Entfernung an (siehe Tabellen).

DATEN

- Digitales LCD-Display
- 3-stufige Alarmausgabe
- Front- und Heck-Detektion
- 4-stufige Distanz-Anzeige
- "DingDingDing", "DangDangDang" Alarmsound
- Einfache sowie "unsichtbare" Installation
- Schalt- und Bremskontrolle
- Selbst-Test-Funktion der Sensoren

SPEZIFIKATIONEN

- Spannung: DC 12 V
- Einsatzbereich: DC 10-16 V
- Nennstrom: 30-360 mA
- Detektionsbereich: Front 0,3-0,7 m; Heck 0,3-1,5 m
- Ultraschallfrequenz: 40 KHz
- Betriebstemperatur der Kontroll-Boxen: -30 - +70° C
- Betriebstemperatur des LCD-Displays: -20 - +70° C
- Displaygröße: ca 70 x 32 x 14 mm

ALARM-MODI

Front-Detektion

Stufe	Abstand	Bereich	Alarmsound	Display-Anzeige	Display-Farbe
1	> 0,7 m	Sicherheit	stumm		
2	0,6~0,7 m	Sicherheit	Ding;Ding;Ding	0,6~0,7	weiß
3	0,4~0,5 m	Alarm	Ding;Ding;Ding	0,4~0,5	weiß
4	0,3 m	Gefahr	Ding;;	0,3	weiß
5	< 0,3 m	Gefahr	Ding;;	0,0	weiß

Heck-Detektion

Stufe	Abstand	Bereich	Alarmsound	Digital-Anzeige	Display-Farbe
1	> 1,5m	Sicherheit	stumm		
2	1,5~1,1m	Sicherheit	Dang;;Dang;;	1,5~1,1	weiß
3	1,0~0,4m	Alarm	Dang;Dang;Dang	1,0~0,4	weiß
4	0,3 m	Gefahr	Dang;;	0,3	weiß
5	< 0,3 m	Gefahr	Dang;;	0,0	weiß

EINBAUSCHRITTE

1. Bestimmen Sie die korrekten Positionen für die Sensoren.
2. Bestimmen Sie zunächst die Positionen für die Sensoren A & D bzw. 1 & 4.
3. Bestimmen Sie nun die Positionen für die Sensoren B & C bzw. 2 & 3.
4. Markieren und Bohren Sie die Löcher für die 8 Sensoren.
5. Befestigen Sie die Sensoren in den Stoßstangen und verlegen Sie die Kabel.
6. Befestigen Sie das Display im Fond.
7. Befestigen Sie die Kontroll-Boxen.
8. Verbinden Sie das komplette Parksystem analog zum abgebildeten Diagramm.

INSTALLATION & TEST

1. Justieren und verkabeln Sie die Sensoren.
2. Verbinden Sie die Heck-Box mit der Stromzufuhr der Rückfahrleuchte, die Front-Box mit der Zündung.
3. Verbinden Sie mit dem Datenkabel die Front-Box mit dem LCD-Display sowie die Front-Box mit dem Kontrollschalter.
4. Nach Starten des PKWs wird das Parksystem aktiviert und das Signal "Dang,Dang" ertönt. 2 Sekunden später wechselt das System in den Standby-Modus. Bei Einlegen des Rückwärtsgangs wird "En" und die Anzahl sowie die Position evt. defekter Sensoren im Display angezeigt. Personen können innerhalb eines Abstandes von 0,7 m erkannt werden. Im Falle eines Defektes tauschen Sie den entsprechenden Sensor aus und prüfen anschließend die übrigen Sensoren.

TEST

- A. Sollte das Horn - nach Verbinden eines Sensors mit der Steuerbox - ein Signal ausgeben, prüfen Sie bitte, ob ein Hindernis oder ein falscher Einbau (Sensor evt zu fest oder zu tief befestigt) ursächlich für die Meldung ist.
- B. Sollte das Display ein Hindernis trotz Freiraum um die Sensoren anzeigen, könnte eine falsche Justierung der Sensoren zum Boden hin ursächlich sein. In dem Fall prüfen Sie bitte den Winkel sowie die Ausrichtung der Sensoren.
- C. Sollte das Parksystem nach den zuvor dokumentierten Maßnahmen nicht fehlerfrei arbeiten, ist der Zustand der Verkabelung zu prüfen. Wurden Einbau und Verkabelung korrekt vorgenommen, muß der Sensor oder das Steuergerät infolge eines Defektes ausgetauscht werden.

VORSICHT

Ein Abstand innerhalb 0,3 m wird im Display mit "0,0" angezeigt und nicht mit "0,1" oder "0,2"!

HINWEISE

1. Im Rahmen des Einbaus muß der PKW ausgeschaltet sein.
2. Die Systemleistung kann in folgenden Situationen eingeschränkt sein: starker Regen, unebene Straßen, Schräglagen, Gefälle, Steigungen, Kälte, Schnee, Eis, Schmutz etc.
3. Die Systemleistung kann infolge anderer Ultraschall- oder Elektrowellen oder auch nach Einbau der Sensoren in Metall-Stoßstangen eingeschränkt werden.
4. Platzieren Sie die Steuerboxen nicht zu dicht zu möglichen Störungsquellen (z.B. Auspuff, andere Leitungen).
5. Einbaufehler gehen zu Lasten des Käufers. Wir übernehmen keinerlei Haftung oder Gewährleistung im Rahmen des Einbaus sowie für vorgenommene Veränderungen am PKW. Wir schließen jegliche Sachmangelhaftung aus.
6. Dieses Parksystem dient ausschließlich als Hilfsmittel. Im Falle eines Unfalls bzw. Schadens übernehmen Hersteller sowie Verkäufer keine Haftung oder Gewährleistung.